



## Manual de Instrucciones

---

Máquina	Ventosa
Modelo	VX24-GB2
Nº de Serie	V2771
Fecha	Diciembre / 2006
Documento	ORIGINAL



TECNOCAT 21, S.L.  
Pol. Ind. Argentería  
Av. del Coure, 4  
43470 - La Selva del Camp  
Tarragona - ESPAÑA  
Apartado de Correos, 55  
Tel: +34 977 76 61 97  
Fax: +34 977 84 57 56  
e-mail: [tecnocat@tuomas.com](mailto:tecnocat@tuomas.com)

# VX24-GB2

(Configuración mínima)

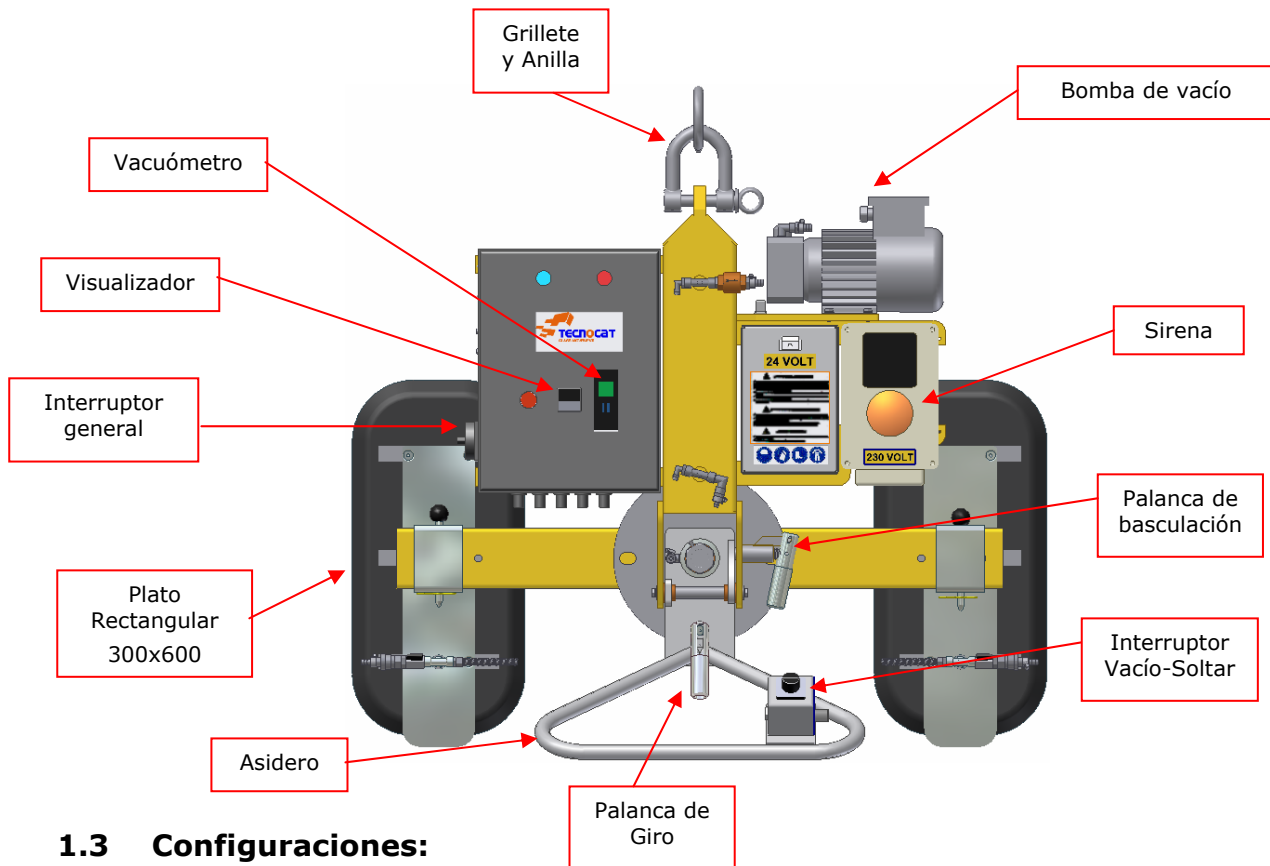

## 1.3 Configuraciones:

Modelo	Platos Ø300	Platos Rectangulares 300x600	Alargos ventosa
VX24-GB4+4	4	-	4
VX24-GB4	4	-	-
➔ VX24-GB2+4	-	2	2
VX24-GB2	-	2	-

## 1.4 Principios de funcionamiento

El principio de funcionamiento de la máquina es el de succión por vacío. Cuando se acciona el interruptor general, la bomba de vacío se pone en marcha y se empieza a crear una depresión en la zona interior de los platos de ventosa. Esa depresión hace que los platos de ventosa se adhieran al vidrio, de tal forma que cuando se haya llegado al nivel de vacío necesario, se pueda desplazar la hoja de vidrio. Entre la bomba y los platos de ventosa existe un depósito de seguridad que permite que, cuando se produzca un fallo eléctrico y la bomba no pueda funcionar, la adherencia de los platos al vidrio se mantenga durante el tiempo suficiente para que el operador pueda ponerse a salvo.

Una vez la hoja se ha desplazado y depositado de forma estable a la ubicación deseada se debe realizar la acción de soltar vidrio para que los platos de ventosa pierdan su adherencia contra el vidrio.

### 3.3 Límites de empleo.

Las limitaciones de trabajo de la máquina son las siguientes:

Las limitaciones de trabajo de la máquina van a depender del tipo de tareas para las que se utilice. Esta máquina ha sido diseñada para poder girar y bascular la carga de forma segura, pero sus límites van a variar según se necesite o no usar la prestación de basculación, ya que los esfuerzos que va a provocar la carga no serán los mismos cuando está en posición vertical o en posición horizontal.

Para la manipulación de la carga en posición vertical, se establecen los siguientes límites:

Modelo	Carga máxima	Dimensiones mínimas del vidrio	Dimensiones máximas del vidrio
VX24-GB4+4	880kg	1280mm x 780mm	3320mm x 2000mm
VX24-GB4	480kg	1280mm x 780mm	2200mm x 1800mm
VX24-GB2+4	960kg	770mm x 650mm	3300mm x 1700mm
VX24-GB2	560kg	770mm x 650mm	2160mm x 1600mm

Para la manipulación de la carga en horizontal, hay que tener en cuenta los esfuerzos que la carga puede provocar en todo el sistema. Actualmente se manipulan muchos tipos de vidrio y debe ser el operador el que conozca la resistencia del mismo para poder manipularlo en posición horizontal. Se debe tener en cuenta que cuanto más sobresalga el vidrio de la zona de agarre, más posibilidades hay de flexión y rotura.



#### **ATENCIÓN!**

*Se recomienda situar la ventosa respecto del vidrio un poco por encima del centro de gravedad del vidrio para ganar estabilidad y **en ningún caso sobrepasar la carga máxima de la ventosa.***

# VX24-GB2 / VX24-GB2+4

VX24-GB2

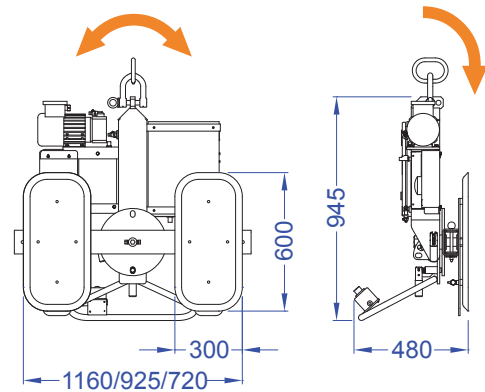

VX24-GB2+4

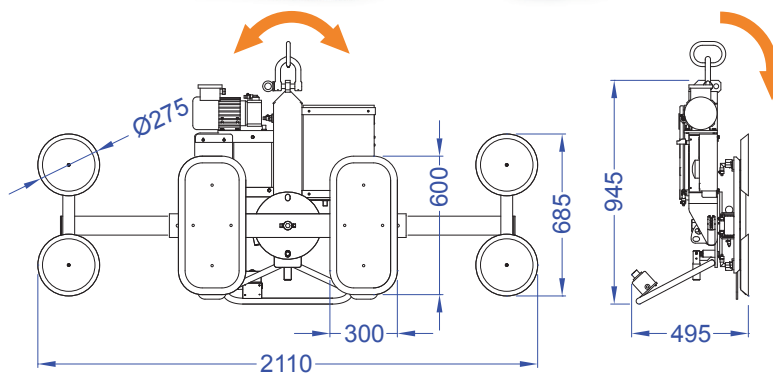

VX24-GB2

VX24-GB2+4

CAPACIDAD DE CARGA  
LOAD CAPACITY  
CAPACITE DE CHARGE  
CAPACIDADE DE CARGA

560 kg

960 kg

SUPERFICIE DE AGARRE  
HOLDING SURFACE  
SURFACE DE PRISE  
SUPERFÍCIE DE AGARRAMENTO

1160 / 925 / 720 x 600 mm

2110 mm x 685 mm

PESO DEL EQUIPO  
EQUIPMENT WEIGHT  
POIDS DE L'EQUIPEMENT  
PESO DO EQUIPAMENTO

104 kg

126 kg



## EQUIPOS MANUALES CON VENTOSAS

### CARACTERÍSTICAS

- Equipo giratorio manual sin fin 360° con un punto de anclaje cada 90°, basculante manual 90° con un punto de anclaje cada 30°.
- Los equipos VX24 pueden funcionar de manera autónoma, alimentados únicamente por las baterías que llevan incorporadas, o conectados directamente a la acometida eléctrica.
- Avisador acústico y luminoso de seguridad para un nivel de vacío insuficiente.
- Alargadera eléctrica de 6 m para coger o soltar el vidrio a distancia.
- Bomba de vacío con un caudal de 6 m<sup>3</sup>/h y con motor eléctrico de 0.3 kW.

### APLICACIONES

Equipo ligero y compacto de dimensiones medianas, ideal para manipular vidrio en líneas de proceso, y realizar cualquier transporte en el taller sin necesidad de disponer de acometida eléctrica. Sus platos rectangulares móviles (situados en la parte central y con tres posibles posiciones) y sus alargaderas extraíbles (modelo VX24-GB2+4), nos permiten transportar vidrios de diferentes dimensiones con el mismo equipo y con total seguridad. Estos equipos aportan un mayor grado de seguridad gracias a que pueden continuar trabajando en caso de fallar la alimentación eléctrica externa, pues son automáticamente alimentados por las baterías.



## MANUAL EQUIPMENTS WITH SUCKERS

### CHARACTERISTICS

- Manually endless rotating equipment 360° with an anchorage point every 90°, manual tilting 90° with an anchorage point every 30°.
- The VX24 equipment may operate autonomously, solely powered by the incorporated batteries or connected directly to the electrical junction.
- Audible and luminous safety warning signal for an insufficient vacuum level.
- 6 m electrical extension to catch or release the glass remotely.
- Vacuum pump with a flow of 6 m<sup>3</sup>/h and with an electrical engine of 0.3 kW.

### APPLICATIONS

Light and compact equipment with medium-sized dimensions, ideal for handling glass on process lines and carrying out any transport at the workshop without the need for having any electrical junction. Its mobile rectangular dishes (located at the central part and allowing up to three positions) and its removable extensions (model VX24-GB2+4) allow the transportation, with the same equipment and with total safety, of glass of various dimensions. This equipment has a greater degree of safety thanks to the fact that it can keep working in the event of the failure of the external electrical supply, as it is automatically powered by the batteries.



## EQUIPEMENTS MANUELS À VENTOUSES

### CARACTERISTIQUES

- Equipement rotatif manuel sans fin à 360° avec point d'ancrage à intervalle de 90°, basculant manuel à 90° avec point d'ancrage à intervalle de 30°.
- Les équipements VX24 peuvent fonctionner de façon autonome, seulement alimentés par les batteries dont ils sont pourvus ou encore directement branchés sur l'alimentation électrique.
- Avertisseur sonore et lumineux de sécurité signalant un niveau de vide insuffisant.
- Rallonge électrique de 6 m pour saisir ou libérer le verre à distance.
- Pompe à vide d'un débit de 6 m<sup>3</sup>/h et moteur électrique de 0.3 kW.

### APPLICATIONS

Equipement léger et compact de moyennes dimensions. Idéal pour la manipulation du verre sur les lignes de traitement et pour la réalisation de tout transport en atelier sans avoir besoin de recourir à un branchement électrique. Ses plateaux rectangulaires mobiles (situés dans la partie centrale et autorisent jusqu'à trois positions) et ses rallonges amovible (modèle VX24-GB2+4) permettent le transport avec le même équipement et en toute sécurité, de plaques de verre de différentes dimensions. Ces appareils offrent un niveau accru de sécurité, ainsi ils peuvent continuer de travailler en cas de défaillance de l'alimentation électrique externe, étant automatiquement alimentés par batteries.



## EQUIPAMENTOS MANUAIS COM VENTOSAS

### CARACTERÍSTICAS

- Equipamento rotativo manual sem fim 360° com um ponto de fixação a cada 90°, basculante manual 90° com um ponto de fixação a cada 30°.
- Os equipamentos VX24 podem funcionar de forma autónoma, unicamente alimentados pelas baterias que têm incorporadas, ou conectados directamente à alimentação eléctrica.
- Avisador acústico e luminoso de segurança para um nível de vácuo insuficiente.
- Extensão eléctrica de 6 m para colher ou libertar o vidro à distância.
- Bomba de vácuo com um caudal de 6 m<sup>3</sup>/h e com um motor eléctrico de 0,3 kW.

### APLICAÇÕES

Equipamento leve e compacto de dimensões médias, ideal para manipular vidro nas linhas de processamento e efectuar qualquer transporte na oficina sem a necessidade de se dispor de alimentação eléctrica. Os seus pratos rectangulares móveis (localizados na parte central e permitem até três posições) e as suas extensões removíveis (modelo VX24-GB2+4) permitem o transporte, com o mesmo equipamento e segurança total, de vidros de diferentes dimensões. Estes equipamentos proporcionam um maior grau de segurança graças ao facto de, caso a alimentação eléctrica externa falhe, poderem continuar a trabalhar, dado que são alimentados automaticamente pelas baterias.